

**Vostro™ | A840/A860**

**Instalační a stručná  
referenční příručka**



# Poznámky a upozornění



**POZNÁMKA:** POZNÁMKA označuje důležité informace, které pomáhají lepšímu využití počítače.



**UPOZORNĚNÍ:** UPOZORNĚNÍ označuje nebezpečí poškození hardwaru nebo ztráty dat a popisuje, jak se lze problému vyhnout.



**POZOR:** POZOR označuje potenciální nebezpečí poškození majetku, úrazu nebo smrti.

## Poznámky k produktu společnosti Macrovision

Produkt používá technologii podléhající ochraně autorských práv, která je chráněna nároky některých amerických patentů a jinými právy na duševní vlastnictví společnosti Macrovision Corporation a dalších vlastníků. Použití této technologie chráněné autorskými právy musí být schváleno společností Macrovision Corporation a je určeno pouze pro domácí a omezené zobrazovací použití, není-li uplatněna jiná licence společnosti Macrovision Corporation. Zpětná analýza a dekompilace jsou zakázány.

---

**Změna informací v tomto dokumentu vyhrazena.  
© 2008 Dell Inc. Všechna práva vyhrazena.**

Jakákoli reprodukce těchto materiálů bez písemného souhlasu společnosti Dell Inc. je přísně zakázána.

Ochranné známky použité v tomto textu: *Dell*, logo *DELL*, *Vostro* a *Wi-Fi Catcher* a *DellConnect* jsou ochranné známky společnosti Dell Inc. *Bluetooth* je registrovaná ochranná známka společnosti Bluetooth SIG, Inc. a společnost Dell ji používá na základě licence. *Intel*, *Pentium*, *Core* a *Celeron* jsou registrované ochranné známky společnosti Intel Corporation v USA a dalších zemích. *Microsoft*, *Windows*, *Windows Vista* a logo tlačítka Start systému *Windows Vista* jsou ochranné známky nebo registrované ochranné známky společnosti Microsoft Corporation v USA a dalších zemích.

V tomto dokumentu mohou být použity další ochranné známky a obchodní názvy buď s odkazem na právnické osoby a organizace, které uplatňují na dané ochranné známky a obchodní názvy nárok, nebo s odkazem na jejich produkty. Společnost Dell Inc. si nečiní nárok na jiné ochranné známky a obchodní názvy než své vlastní.

PP37L, PP38L

Srpen 2008

Č. dílu F530J

Rev. A02

# Obsah

<b>Váš počítač . . . . .</b>	<b>5</b>	<b>Specifikace . . . . .</b>	<b>19</b>
Čelní pohled . . . . .	5	<b>Řešení potíží . . . . .</b>	<b>33</b>
Pohled zprava. . . . .	6	Chybové zprávy . . . . .	33
Pohled zleva . . . . .	8	Systémové zprávy. . . . .	43
Vyjmutí baterie . . . . .	11	Řešení potíží s hardwarem a softwarem . . . . .	45
<b>Rychlá instalace. . . . .</b>	<b>13</b>	Diagnostický nástroj Dell Diagnostics . . . . .	46
Připojení k internetu. . . . .	15	Typy pro řešení potíží . . . . .	49
Nastavení připojení k Internetu . . . . .	16	Potíže s napájením . . . . .	49
Přenos informací do nového počítače. . . . .	18	Potíže s pamětí . . . . .	51
		Zablokování a problémy se softwarem . . . . .	52
		Technická aktualizací služba Dell. . . . .	55
		Centrum podpory společnosti Dell. . . . .	55

<b>Přehled instalace softwaru . . . . .</b>	<b>57</b>	Problémy s objednávkou. . . . .	72
Ovladače . . . . .	57	Informace o produktech . . . . .	72
Identifikace ovladačů . . . . .	57	Vracení položek do záruční opravy nebo dobropis . . . . .	73
Přehled instalace ovladačů a nástrojů . . . . .	57	Než zavoláte. . . . .	74
Obnovení operačního systému . . . . .	61	Kontaktování společnosti Dell . . . . .	76
Používání funkce Obnovení systému Microsoft® Windows® . . . . .	61	<b>Rejstřík . . . . .</b>	<b>77</b>
Použití média Operační systém . . . . .	63		
<b>Vyhledávání informací . . . . .</b>	<b>65</b>		
<b>Získání nápovědy . . . . .</b>	<b>69</b>		
Získání pomoci . . . . .	69		
Technická podpora a zákaznický servis . . . . .	70		
Online služby . . . . .	71		
Služby AutoTech . . . . .	72		
Automatizovaná služba stavu objednávek . . . . .	72		

# Váš počítač

## Čelní pohled



- 1 stavové kontrolky zařízení      2 konektory zvuku
- 3 dotyková podložka

### STAVOVÉ KONTROLKY ZAŘÍZENÍ

Kontrolky, které se nacházejí na podložce dlaní směrem k přední části počítače, udávají následující informace:



Kontrolka napájení – rozsvítí se po zapnutí počítače, bliká, pokud je počítač v režimu řízení spotřeby.



Kontrolka aktivity pevného disku – rozsvítí se, když počítač načítá nebo zapisuje.



**UPOZORNĚNÍ:** Chcete-li zabránit ztrátě dat, nevypínejte počítač, pokud kontrolka  bliká.





Stavová kontrolka baterie – souvislým svícením nebo blikáním indikuje stav nabití baterie.



Kontrolka stavu připojení WiFi – rozsvítí se, když je aktivní připojení k bezdrátové síti.

### KONEKTORY ZVUKU

Sluchátka připojte ke konektoru  .

Mikrofon připojte ke konektoru  .

**DOTYKOVÁ PODLOŽKA** — Zajišťuje funkce myši.

### Pohled zprava

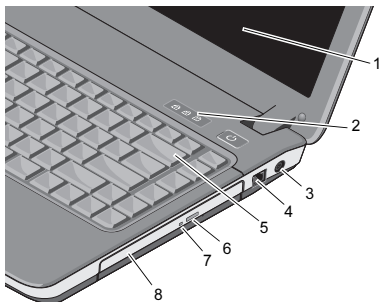

- |   |                              |   |                                    |
|---|------------------------------|---|------------------------------------|
| 1 | displej                      | 2 | stavové kontrolky klávesnice       |
| 3 | konektor napájecího adaptéru | 4 | konektor modemu                    |
| 5 | klávesnice                   | 6 | tlačítko vysunutí optické jednotky |
| 7 | kontrolka optické jednotky   | 8 | optická jednotka                   |

**DISPLEJ** — Další informace o displeji získáte v *Průvodci technologiemi Dell*.

## STAVOVÉ KONTROLKY KLÁVESNICE

Kontrolky umístěné nad klávesnicí signalizují následující stavy:



Svítlí, když je aktivní numerická klávesnice.



Svítlí, když je povolena funkce velkých písmen (Caps Lock).



Svítlí, když je povolena funkce scroll lock.

---

## KONEKTOR NAPÁJECÍHO ADAPTÉRU —

Slouží k připojení napájecího adaptéru k počítači. Napájecí adaptér převádí střídavé napájení na stejnosměrné napájení vyžadované počítačem. Adaptér napájení můžete připojit, když je počítač zapnut či vypnut.



**POZOR: Adaptér napájení lze připojit k elektrickým zásuvkám kdekoli ve světě. V různých zemích se však konektory napájení a napájecí rozdvojky mohou lišit. Použitím neodpovídajícího kabelu nebo jeho nesprávným připojením do zásuvky či napájecí rozdvojky můžete způsobit požár nebo poškození zařízení.**



**POZNÁMKA:** Zasuňte napájecí kabel a adaptér pevně do zásuvky a zkontrolujte, zda svítí kontrolka.

## KONEKTOR MODEMU (RJ-11)



Připojení telefonní linky ke konektoru modemu.

Informace o použití modemu najdete v online dokumentaci modemu dodané s počítačem.

**KLÁVESNICE** — Další informace o klávesnici získáte v *Průvodci technologiemi Dell*.

**OPTICKÁ JEDNOTKA** — Další informace o optické jednotce získáte v *Průvodci technologiemi Dell*.

## Pohled zleva

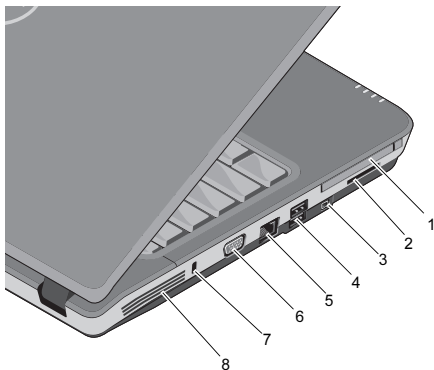

- |   |                             |   |                               |
|---|-----------------------------|---|-------------------------------|
| 1 | zásuvka karty PC Card       | 2 | čtečka paměťových karet 3-v-1 |
| 3 | konektor IEEE 1394a         | 4 | konektory USB (2)             |
| 5 | síťový konektor             | 6 | konektor VGA                  |
| 7 | slot pro bezpečnostní kabel | 8 | větrací otvory                |



**ZÁSUVKA KARTY PC CARD —**

Podporuje jednu kartu PC Card, například modem nebo síťový adaptér. Počítač je dodáván se záslepkou v tomto slotu, aby se zamezilo vniknutí nežádoucích předmětů do počítače při vyjmuté kartě.

**ČTEČKA PAMĚŤOVÝCH KARET 3 V 1 —**

Nabízí rychlý a pohodlný přístup k zobrazení a sdílení digitálních fotografií, hudby, videoklipů a dokumentů uložených na následujících digitálních paměťových kartách:

- karta Secure Digital (SD),
- karta Secure Digital High Capacity (SDHC),
- paměťová karta Multimedia card (MMC).

**KONEKTOR IEEE 1394A —**

Slouží k připojení zařízení s podporou vysokorychlostního přenosu IEEE 1394a, například některých digitálních videokamer.

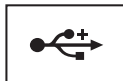
**KONEKTORY USB**

Slouží k připojení zařízení USB, například myši, klávesnice, tiskárny atd.

---

### SÍŤOVÝ KONEKTOR (RJ-45)

---

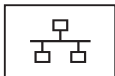

Slouží k připojení počítače k síti. Dvě kontrolky vedle konektoru udávají stav a aktivitu kabelových síťových připojení.

Informace o použití síťového adaptéru naleznete v uživatelské příručce dodávané s počítačem.

---

### KONEKTOR VGA

---



Slouží k připojení zobrazovacích zařízení, například monitoru.

---

### SLOT PRO BEZPEČNOSTNÍ KABEL —

Umožňuje připojení komerčně dostupných zařízení proti krádeži k počítači.

**VĚTRACÍ OTVORY —** Počítač využívá vnitřní ventilátor k zajištění průtoku vzduchu větracími otvory, čímž brání nadměrnému zahřívání počítače. Ventilátor se automaticky aktivuje, jakmile dojde k zahřátí počítače.



**POZOR: Nezakrývejte větrací otvory, dejte pozor, aby se do nich nedostaly žádné předměty, a zabraňte usazování prachu v otvorech. Spuštěný počítač Dell™ neponechávejte v prostředí s nedostatečným větráním, například v uzavřeném kufříku. Omezení průtoku vzduchu může poškodit počítač nebo způsobit požár. Počítač zapne ventilátor, když se jeho teplota příliš zvýší. Hluk ventilátoru je normální a neznamená problém ventilátoru ani počítače.**

## Vyjmutí baterie



**POZOR:** Před manipulací uvnitř počítače si přečtěte bezpečnostní informace dodané s počítačem. Další informace o vhodných bezpečných postupech naleznete na domovské stránce Regulatory Compliance (Soulad s předpisy) na adrese [www.dell.com/regulatory\\_compliance](http://www.dell.com/regulatory_compliance).



**POZOR:** V případě používání nevhodné baterie hrozí zvýšené nebezpečí požáru nebo výbuchu. Baterii nahradte pouze kompatibilní baterií zakoupenou u prodejce Dell. Tato baterie je určena pro napájení tohoto počítače Dell™. V tomto počítači nepoužívejte baterie vyjmuté z jiných počítačů.



**POZOR:** Před vyjmutím nebo výměnou baterie vypněte počítač, odpojte napájecí adaptér z elektrické zásuvky a od počítače, odpojte modem ze zásuvky a od počítače a odpojte ostatní vnější kabely od počítače.

## Váš počítač

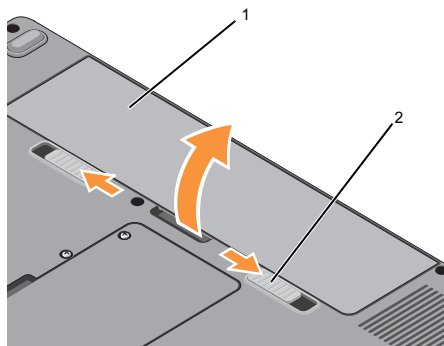

1 baterie

2 západky pro uvolnění  
baterie (2)

Postup při vyjmutí baterie:

- 1 Zkontrolujte, zda je počítač vypnutý.
- 2 Posuňte dvě západky na spodku počítače a vyjměte baterii ze slotu.

Chcete-li vložit novou baterii, vsuňte ji do pozice, dokud nezapadne na místo.

## Rychlá instalace



**POZOR:** Před manipulací uvnitř počítače si přečtěte bezpečnostní informace dodané s počítačem. Další informace o vhodných bezpečných postupech naleznete na domovské stránce Regulatory Compliance (Soulad s předpisy) na adrese [www.dell.com/regulatory\\_compliance](http://www.dell.com/regulatory_compliance).



**POZOR:** Adaptér napájení lze připojit k elektrickým zásuvkám kdekoliv ve světě. V různých zemích se však konektory napájení a napájecí rozdvojky mohou lišit. Použitím neodpovídajícího kabelu nebo jeho nesprávným připojením do zásuvky můžete způsobit požár nebo poškození zařízení.



**UPOZORNĚNÍ:** Při odpojování napájecího adaptéru od počítače uchopte konektor, nikoli kabel, a zatáhněte pevně, ale opatrně, aby nedošlo k poškození kabelu. Při balení kabelu napájecího adaptéru se ujistěte, že je zachován úhel konektoru na adaptéru, aby nedošlo k poškození kabelu.



**POZNÁMKA:** Některá zařízení nemusí být součástí balení, pokud si je neobjednáte.

## Rychlá instalace

- 1 Připojte napájecí adaptér ke konektoru napájení počítače a do elektrické zásuvky.

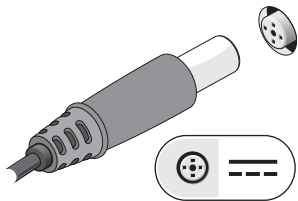

- 3 Připojte zařízení USB, například myš nebo klávesnici.

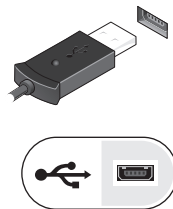

- 2 Připojte síťový kabel.

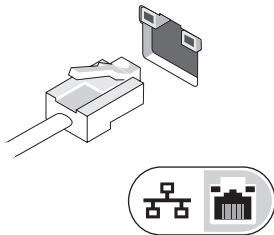

- 4 Otevřete displej počítače a stisknutím spínače napájení počítač zapněte.



**POZNÁMKA:** Před instalací karet nebo připojením počítače k dokovacím zařízením nebo jinému externímu zařízení, například k tiskárně, doporučujeme počítač alespoň jednou zapnout a vypnout.

- 5 Připojte se k Internetu. Více informací najdete v části „Připojení k internetu“ na straně 15.

## Připojení k internetu

**POZNÁMKA:** Služby poskytovatelů připojení k Internetu (ISP – Internet Service Provider) se v jednotlivých zemích liší.

Chcete-li se připojit k Internetu, musíte mít k dispozici modemové nebo síťové připojení a poskytovatele připojení k Internetu (ISP). Pokud používáte vytáčené připojení, připojte před nastavením připojení k Internetu telefonní linku ke konektoru modemu na počítači a do telefonní zásuvky ve zdi. Pokud využíváte připojení prostřednictvím modemu DSL, kabelového nebo satelitního modemu, kontaktujte svého poskytovatele služeb Internetu nebo operátora mobilních telefonních služeb a vyžádejte si pokyny pro připojení.

### Nastavení připojení k Internetu



**POZNÁMKA:** Pokyny v této části jsou určeny pouze pro počítače s operačním systémem Windows Vista®.

Nastavení připojení k internetu pomocí připraveného zástupce ISP na pracovní ploše:

- 1 Uložte a zavřete všechny otevřené soubory a ukončete všechny spuštěné aplikace.
- 2 Poklepejte na ikonu ISP na pracovní ploše systému Microsoft® Windows®.
- 3 Postupujte podle pokynů na obrazovce a dokončete nastavení.

Pokud na ploše nemáte ikonu poskytovatele služeb Internetu nebo chcete-li nastavit připojení k Internetu prostřednictvím jiného poskytovatele služeb Internetu, postupujte podle kroků v následující části.



**POZNÁMKA:** Pokud se nemůžete připojit k Internetu, vyhledejte informace v příručce *Průvodce technologiemi Dell*. Pokud jste se v minulosti k internetu již úspěšně připojili, mohlo dojít například k výpadku služby. Obratě se na poskytovatele služeb Internetu s dotazem na stav služeb nebo se zkuste připojit později.



**POZNÁMKA:** Připravte si informace od svého poskytovatele ISP. Pokud nemáte poskytovatele služeb Internetu, může vám s jeho výběrem pomoci průvodce Připojit k Internetu.



## Operační systém Microsoft® Windows Vista®

- 1 Uložte a zavřete všechny otevřené soubory a ukončete všechny spuštěné aplikace.
- 2 Klepněte na tlačítko **Start** systému Windows Vista  → **Ovládací panel**.
- 3 V nabídce **Síť a Internet** klepněte na tlačítko **Připojení k Internetu**.
- 4 V okně **Připojení k Internetu** klepněte na tlačítko **Širokopásmové (PPPoE)** nebo **Vytáčené** podle požadovaného způsobu připojení:
  - Možnost **Širokopásmové připojení** zvolte, pokud používáte připojení DSL, připojení pomocí satelitního či kabelového modemu nebo připojení pomocí bezdrátové technologie Bluetooth.

- Možnost **Telefonické připojení** vyberte, chcete-li se připojit pomocí telefonického modemu nebo připojení ISDN.



**POZNÁMKA:** Pokud nevíte, které připojení si máte vybrat, klepněte na tlačítko **Nápověda** při výběru nebo se obraťte na svého poskytovatele připojení k internetu.

- 5 Postupujte podle pokynů na obrazovce a použijte informace o nastavení od poskytovatele ISP a dokončete nastavení systému.

## Přenos informací do nového počítače



**POZNÁMKA:** Pokyny v této části jsou určeny pouze pro počítače s operačním systémem Windows Vista®.

- 1 Klepněte na tlačítko **Start** systému Windows Vista  a pak klepněte na tlačítko **Přenést soubory a nastavení** → **Spustit Snadný přenos Windows**.
- 2 V dialogovém okně **Řízení uživatelských účtů** klepněte na tlačítko **Pokračovat**.
- 3 Klepněte na možnost **Zahájit nový přenos** nebo **Pokračovat v probíhajícím přenosu**.
- 4 Postupujte podle pokynů na obrazovce v průvodci Snadný přenos Windows.

# Specifikace



**POZNÁMKA:** Nabízené možnosti se mohou lišit podle oblasti. Další informace týkající se konfigurace počítače získáte klepnutím na tlačítko **Start** → **Nápověda a podpora** a volbou možnosti zobrazení informací o počítači.

Procesor	Vostro A840	Vostro A860
Typ procesoru	Intel® Core™ 2 Duo Intel® Pentium™ Dual Core Intel® Celeron® Dual a Single Core	Intel® Core™ 2 Duo Intel® Pentium™ Dual Core Intel® Celeron® Dual a Single Core
Mezipaměť L1	32 KB podle pokynů, 32 KB datové mezipaměti pro každé jádro	32 KB podle pokynů, 32 KB datové mezipaměti pro každé jádro
Mezipaměť L2	512 KB, 1 MB, 2 MB nebo 4 MB na jádro v závislosti na modelu	512 KB, 1 MB, 2 MB nebo 4 MB na jádro v závislosti na modelu
Frekvence externí sběrnice	667 a 800 MHz	667 a 800 MHz

## Specifikace

<b>Informace o systému</b>	<b>Vostro A840</b>	<b>Vostro A860</b>
Čipová sada	Intel GM965 Express/ICH8M	Intel GM965 Express/ICH8M
Šířka datové sběrnice	64 bitů	64 bitů
Šířka sběrnice DRAM	Dvoukanálové (2) 64bitové sběrnice	Dvoukanálové (2) 64bitové sběrnice
Šířka sběrnice adresování procesoru	36 bitů	36 bitů
Flash EPROM	2 MB	2 MB
Grafická sběrnice	Vnitřní	Vnitřní
Sběrnice PCI	32 bitů	32 bitů
<b>Paměť</b>	<b>Vostro A840</b>	<b>Vostro A860</b>
Konektor paměťového modulu	dva konektory SODIMM s uživatelským přístupem	dva konektory SODIMM s uživatelským přístupem
Kapacity paměťových modulů	512 MB, 1 GB nebo 2 GB možnost 4 GB	512 MB, 1 GB nebo 2 GB možnost 4 GB

<b>Paměť (Pokračování)</b>	<b>Vostro A840</b>	<b>Vostro A860</b>
Typ paměti	DDR2 SODIMM	DDR2 SODIMM
Minimální velikost paměti	512 MB	512 MB
Maximální velikost paměti	4 GB	4 GB
<b>Porty a konektory</b>	<b>Vostro A840</b>	<b>Vostro A860</b>
Zvuk	konektor mikrofonu, konektor stereo pro sluchátka a reproduktory	konektor mikrofonu, konektor stereo pro sluchátka a reproduktory
karta Mini-Card	jeden slot PCI-E Mini-Card	jeden slot PCI-E Mini-Card
Modem	port RJ-11	port RJ-11
Síťový adaptér	port RJ-45	port RJ-45
USB	dva 4kolíkové konektory USB 2.0	dva 4kolíkové konektory USB 2.0
Video	konektor karty 15-hole	konektor karty 15-hole
IEEE 1394	4kolíkový mini	4kolíkový mini

## Specifikace

<b>Čtečka paměťových karet 3 v 1</b>	<b>Vostro A840</b>	<b>Vostro A860</b>
Řadič paměťových karet 3 v 1	Ricoh 5C847	Ricoh R5C847
Konektor paměťových karet 3 v 1	konektor kombinovaných karet 3 v 1	konektor kombinovaných karet 3 v 1
Podporované karty	SD/SDIO/MMC	SD/SDIO/MMC
<b>Komunikace</b>	<b>Vostro A840</b>	<b>Vostro A860</b>
Modem:		
Typ	v.92 Data/Fax MDC modem	v.92 Data/Fax MDC modem
Řadič	softmodem	softmodem
Rozhraní	sběrnice HDA	sběrnice HDA
Síťový adaptér	10/100 Ethernet LAN na systémové desce	10/100 Ethernet LAN na systémové desce
Bezdrátové připojení	podpora interní WLAN a Bluetooth® (po zakoupení volitelných karet)	podpora interní WLAN a Bluetooth® (po zakoupení volitelných karet)

<b>Video</b>	<b>Vostro A840</b>	<b>Vostro A860</b>
Typ videa	integrované na systémové desce, hardwarově akcelerované	integrované na systémové desce, hardwarově akcelerované
Datová sběrnice	integrované video	integrované video
Řadič videa	Intel Extreme Graphics	Intel Extreme Graphics
Paměť videa	Max. 128 MB	Max. 128 MB
<b>Zvuk</b>	<b>Vostro A840</b>	<b>Vostro A860</b>
Typ zvuku	dvoukanálový zvuk s vysokým rozlišením (Azalia)	dvoukanálový zvuk s vysokým rozlišením (Azalia)
Řadič zvuku	Conexant CX20561-12Z	Conexant CX20561-12Z
Převod stereofon- ního signálu	24bitový (analogový na digitální a digitální na analogový)	24bitový (analogový na digitální a digitální na analogový)

## Specifikace

<b>Zvuk (Pokračování)</b>	<b>Vostro A840</b>	<b>Vostro A860</b>
Rozhraní:		
Vnitřní	interní kodek zvuku s vysokým rozlišením (Azalia)	interní kodek zvuku s vysokým rozlišením (Azalia)
Externí	konektor mikrofonu, konektor stereofonních sluchátek nebo reproduktorů	konektor mikrofonu, konektor stereofonních sluchátek nebo reproduktorů
Reproduktor	jeden 4ohmový reproduktor	jeden 4ohmový reproduktor
Zesilovač interního reproduktoru	2W kanál na 4 ohmy	2W kanál na 4 ohmy
Ovládání hlasitosti	programové nabídky	programové nabídky
<b>Displej</b>	<b>Vostro A840</b>	<b>Vostro A860</b>
Typ (TFT s aktivní maticí)	WXGA	HD
Aktivní oblast (X/Y)	303,36 x 189,6	344,23 x 193,53



<b>Displej (Pokračování)</b>	<b>Vostro A840</b>	<b>Vostro A860</b>
Rozměry:		
Výška	206 mm	209,5 mm
Šířka	320 mm	359,3 mm
Úhlopříčka	358,14 mm	396,24 mm
Operační úhel	0° (zavřeno) až 165°	0° (zavřeno) až 165°
Zobrazovací úhly:		
WXGA vodorovně	40/40 °	40/40 °
WXGA svisle	15/30 °	15/30 °
Rozteč pixelů:		
HD	0,2373	0,255
Typická spotřeba energie (panel s podsvícením):		
WXGA	6,2 W (max.) bez ztrát invertoru	6,5 W (max) bez ztrát invertoru

## Specifikace

<b>Klávesnice</b>	<b>Vostro A840</b>	<b>Vostro A860</b>
Počet kláves	86 (USA a Kanada); 87 (Evropa); 90 (Japonsko)	86 (USA a Kanada); 87 (Evropa); 90 (Japonsko)
Rozvržení	QWERTY/AZERTY/Kanji	QWERTY/AZERTY/Kanji
<b>Dotyková podložka</b>	<b>Vostro A840</b>	<b>Vostro A860</b>
Rozlišení polohy X/Y (režim grafického tabletu)	240 cpi	240 cpi
Velikost:		
Šířka	73,0 mm aktivní oblast senzoru	73,0 mm aktivní oblast senzoru
Výška	42,9 mm obdélník	42,9 mm obdélník
<b>Baterie</b>	<b>Vostro A840</b>	<b>Vostro A860</b>
Typ	6člávková „inteligentní“ lithium-iontová baterie 4člávková „inteligentní“ lithium-iontová baterie	6člávková „inteligentní“ lithium-iontová baterie 4člávková „inteligentní“ lithium-iontová baterie

<b>Baterie (Pokračování)</b>	<b>Vostro A840</b>	<b>Vostro A860</b>
Rozměry:		
Hloubka	53,4 mm	53,4 mm
Výška	20 mm	20 mm
Šířka	206,2 mm	206,2 mm
Hmotnost	0,23 kg	0,23 kg
Napětí	11,1 V stejnosměrné (6článeková)	11,1 V stejnosměrné (6článeková)
	14,8 V stejnosměrné (4článeková)	14,8 V stejnosměrné (4článeková)
Doba dobíjení (přibližně)	4 hodiny (při vypnutém počítači)	4 hodiny (při vypnutém počítači)
Doba provozu	Doba provozu baterie závisí na provozních podmínkách a při podmínkách mimořádně náročných na napájení může být výrazně zkrácena. Další informace získáte v <i>Průvodci technologiemi Dell</i> .	Doba provozu baterie závisí na provozních podmínkách a při podmínkách mimořádně náročných na napájení může být výrazně zkrácena. Další informace získáte v <i>Průvodci technologiemi Dell</i> .
Životnost (přibližně)	300 cyklů nabití/vybití	300 cyklů nabití/vybití

## Specifikace

<b>Baterie (Pokračování)</b>	<b>Vostro A840</b>	<b>Vostro A860</b>
Teplotní rozsah:		
Provozní	0 až 35 °C	0 až 35 °C
Skladovací	-40 až 65 °C	-40 až 65 °C
Knoflíková baterie	CR-2032	CR-2032
<b>Napájecí adaptér</b>	<b>Vostro A840</b>	<b>Vostro A860</b>
Vstupní napětí	100–240 V stř.	100–240 V stř.
Vstupní proud (maximální)	1,5 A	1,5 A
Vstupní frekvence	50–60 Hz	50–60 Hz
Výstupní proud	4,34 A (max. při pulsu 4 s); 3,34 A (průběžný)	4,34 A (max. při pulsu 4 s); 3,34 A (průběžný)
Výstupní proud	65 W	65 W
Jmenovité výstupní napětí	19,5 +/- 1,0 V stejnosměrné	19,5 +/- 1,0 V stejnosměrné

<b>Napájecí adaptér (Pokračování)</b>	<b>Vostro A840</b>	<b>Vostro A860</b>
Rozměry:		
Výška	28,2 mm	28,2 mm
Šířka	57,9 mm	57,9 mm
Hloubka	137,2 mm	137,2 mm
Hmotnost (s kabely)	0,4 kg	0,4 kg
Teplotní rozsah:		
Provozní	0 až 35 °C	0 až 35 °C
Skladovací	-40 až 65 °C	-40 až 65 °C
<b>Rozměry</b>	<b>Vostro A840</b>	<b>Vostro A860</b>
Výška	31,1 až 35,6 mm	31,5 až 36,8 mm
Šířka	340 mm	376 mm
Hloubka	250 mm	255 mm
Hmotnost (se 4čláňkovou baterií)	2,03 kg	2,46 kg
Hmotnost (s 6čláňkovou baterií)	2,11 kg	2,54 kg

## Specifikace

<b>Pracovní prostředí</b>	<b>Vostro A840</b>	<b>Vostro A860</b>
Teplotní rozsah:		
Provozní	0 až 35 °C	0 až 35 °C
Skladovací	-40 až 65 °C	-40 až 65 °C
Relativní vlhkost (maximální):		
Provozní	10 až 90 % (bez kondenzace)	10 až 90 % (bez kondenzace)
Skladovací	5 až 95 % (bez kondenzace)	5 až 95 % (bez kondenzace)
Maximální vibrace (při použití náhodného spektra vibrací, které simuluje prostředí uživatele):		
Provozní	0,66 GRMS	0,66 GRMS
Skladovací	1,3 GRMS	1,3 GRMS

<b>Pracovní prostředí</b>	<b>Vostro A840</b>	<b>Vostro A860</b>
Maximální náraz (měřeno, když je pevný disk v poloze se zaparkovanou hlavou a při 2ms polosinusovém impulzu):		110 G
Provozní	110 G	110 G
Skladovací	163 G	163 G
Úroveň znečištění vzduchu	G2 nebo nižší dle normy ISA-S71.04-1985	G2 nebo nižší dle normy ISA-S71.04-1985





## Řešení potíží



**POZOR:** Chcete-li se ochránit před rizikem úrazu elektrickým proudem, posekáním lopatkami ventilátoru nebo jiným možným zraněním, před otevřením krytu počítače vždy odpojte počítač od elektrické zásuvky.



**POZOR:** Před manipulací uvnitř počítače si přečtěte bezpečnostní informace dodané s počítačem. Další informace o vhodných bezpečných postupech naleznete na domovské stránce Regulatory Compliance (Soulad s předpisy) na adrese [www.dell.com/regulatory\\_compliance](http://www.dell.com/regulatory_compliance).

## Chybové zprávy

Pokud zobrazené hlášení není uvedeno, vyhledejte informace v dokumentaci dodané k operačnímu systému nebo programu, který v počítači pracoval při zobrazení hlášení.

### AUXILIARY DEVICE FAILURE

#### (PORUCHA POMOCNÉHO ZAŘÍZENÍ).

Dotyková podložka nebo externí myš mohou být vadné. V případě externí myši zkontrolujte připojení kabelu. Povolte možnost **Pointing Device** (Ukazovací zařízení) v programu nastavení systému. Další informace najdete v *Servisní příručce* na adrese [support.dell.com](http://support.dell.com). Pokud problémy přetrvávají, kontaktujte společnost Dell (více informací v části „Kontaktování společnosti Dell“ na straně 76).

### **CACHE DISABLED DUE TO FAILURE (MEZIPAMĚŤ VYPNUTA V DŮSLEDKU CHYBY).**

Došlo k selhání primární interní mezipaměti mikroprocesoru. obraťte se na společnost Dell (viz část „Kontaktování společnosti Dell“ na straně 76).

### **OPTICAL DRIVE CONTROLLER FAILURE (SELHÁNÍ ŘADIČE OPTICKÉ JEDNOTKY).**

Jednotka CD nereaguje na příkazy z počítače.

### **DATA ERROR (CHYBA DAT).**

Pevný disk nemůže číst data.

### **DECREASING AVAILABLE MEMORY (SNÍŽENÍ DOSTUPNÉ PAMĚTI).**

Jeden nebo více paměťových modulů může být vadný nebo špatně usazený. Znovu nainstalujte paměťové moduly a v případě potřeby je vyměňte. Další informace najdete v *Servisní příručce* na adrese **support.dell.com**.

### **DISK C: FAILED INITIALIZATION (NEZDAŘILA SE INICIALIZACE DISKU C:).**

Nezdařila se inicializace pevného disku. Spusťte testy pevného disku v nástroji Dell Diagnostics (viz část „Diagnostický nástroj Dell Diagnostics“ na straně 46).

### **DRIVE NOT READY (DISK NENÍ PŘIPRAVEN).**

Aby mohla operace pokračovat, musí být v diskové přihrádce vložen disk. Vložte pevný disk do diskové přihrádky. Další informace najdete v *Servisní příručce* na adrese **support.dell.com**.

### **ERROR READING PCMCIA CARD (CHYBA ČTENÍ KARTY PCMCIA).**

Počítač nedokáže rozpoznat kartu ExpressCard. Vložte kartu znovu nebo vyzkoušejte jinou kartu. Další informace najdete v *Servisní příručce* na adrese **support.dell.com**.

**EXTENDED MEMORY SIZE HAS CHANGED (VELIKOST EXTERNÍ PAMĚTI SE ZMĚNILA).**

Množství paměti zaznamenané ve stálé paměti NVRAM neodpovídá paměti nainstalované v počítači. Restartujte počítač. Objeví-li se chyba znovu, obraťte se na společnost Dell (viz část „Kontaktování společnosti Dell“ na straně 76).

**THE FILE BEING COPIED IS TOO LARGE FOR THE DESTINATION DRIVE (KOPÍROVANÝ SOUBOR JE PŘÍLIŠ VELKÝ PRO CÍLOVOU JEDNOTKU).**

Soubor, který se pokoušíte kopírovat, se na disk nevejde nebo je disk plný. Zkuste soubor zkopírovat na jiný disk nebo použijte disk s větší kapacitou.

**A FILENAME CANNOT CONTAIN ANY OF THE FOLLOWING CHARACTERS (V NÁZVU SOUBORU SE NESMÍ VYSKYTOVAT ŽÁDNÝ Z NÁSLEDUJÍCÍCH ZNAKŮ): \ / : \* ? " < > |.** Nepoužívejte tyto znaky v názvu souboru.

**GATE A20 FAILURE (CHYBA BRÁNY A20).** Je možné, že se uvolnil paměťový modul. Znovu nainstalujte paměťové moduly a v případě potřeby je vyměňte. Další informace najdete v *Servisní příručce* na adrese **support.dell.com**.

**GENERAL FAILURE (OBECNÁ CHYBA).** Operační systém nemůže provést příkaz. Za zprávou většinou následují konkrétní informace – například *Printer out of paper* (V tiskárně došel papír). Proveďte odpovídající úkon.

**HARD-DISK DRIVE CONFIGURATION ERROR (CHYBA KONFIGURACE PEVNÉHO DISKU).** Počítač nedokáže rozpoznat typ disku. Vypněte počítač, vyjměte pevný disk (viz *Servisní příručka* na adrese **support.dell.com**) a spusťte operační systém z disku CD. Poté počítač vypněte, přeinstalujte pevný disk a počítač restartujte. Spusťte testy pevného disku v nástroji Dell Diagnostics (viz část „Diagnostický nástroj Dell Diagnostics“ na straně 46).

### **HARD-DISK DRIVE CONTROLLER FAILURE 0 (CHYBA 0 ŘADIČE PEVNÉHO DISKU).**

Pevný disk nereaguje na příkazy z počítače.

Vypněte počítač, vyjměte pevný disk

(viz *Servisní příručka* na adrese

**support.dell.com**) a spusťte operační systém z disku CD. Poté počítač vypněte, přeinstalujte pevný disk a počítač restartujte. Pokud problém přetrvává, zkuste nainstalovat jiný disk. Spusťte testy pevného disku v nástroji Dell Diagnostics (viz část „Diagnostický nástroj Dell Diagnostics“ na straně 46).

### **HARD-DISK DRIVE FAILURE**

#### **(CHYBA JEDNOTKY PEVNÉHO DISKU).**

Pevný disk nereaguje na příkazy z počítače.

Vypněte počítač, vyjměte pevný disk (viz

*Servisní příručka* na adrese **support.dell.com**)

a spusťte operační systém z disku CD. Poté

počítač vypněte, přeinstalujte pevný disk a

počítač restartujte. Pokud problém přetrvává,

zkuste nainstalovat jiný disk. Spusťte testy

pevného disku v nástroji Dell Diagnostics

(viz část „Diagnostický nástroj Dell Diagnostics“ na straně 46).

### **HARD-DISK DRIVE READ FAILURE**

#### **(CHYBA ČTENÍ JEDNOTKY PEVNÉHO DISKU).**

Pevný disk může být vadný. Vypněte

počítač, vyjměte pevný disk (viz *Servisní*

*příručka* na adrese **support.dell.com**) a

spusťte operační systém z disku CD. Poté

počítač vypněte, přeinstalujte pevný disk a

počítač restartujte. Pokud problém přetrvává,

zkuste nainstalovat jiný disk. Spusťte testy

pevného disku v nástroji Dell Diagnostics

(viz část „Diagnostický nástroj Dell Diagnostics“ na straně 46).

### **INSERT BOOTABLE MEDIA (VLOŽTE**

#### **ZAVÁDĚCÍ MÉDIUM).**

Operační systém se

pokouší o spuštění z jiného než spouštěcího

média. Vložte zaváděcí médium.

**INVALID CONFIGURATION INFORMATION – PLEASE RUN SYSTEM SETUP PROGRAM (NEPLATNÉ INFORMACE O KONFIGURACI – SPUSŤTE PROGRAM NASTAVENÍ SYSTÉMU).**

Informace o konfiguraci systému neodpovídají konfiguraci hardwaru. Tato zpráva se nejčastěji zobrazuje po instalaci paměťového modulu. Opravte odpovídající možnosti v programu nastavení systému. Další informace najdete v *Servisní příručce* na adrese **support.dell.com**.

**KEYBOARD CLOCK LINE FAILURE (CHYBA TAKTOVACÍ LINKY KLÁVESNICE).**

V případě externích klávesnic zkontrolujte připojení kabelu. V programu Dell Diagnostics spusťte test řadiče klávesnice (viz část „Diagnostický nástroj Dell Diagnostics“ na straně 46).

**KEYBOARD CONTROLLER FAILURE (CHYBA ŘADIČE KLÁVESNICE).**

V případě externích klávesnic zkontrolujte připojení kabelu. Restartujte počítač a během zavádění systému se nedotýkejte myši ani klávesnice. V programu Dell Diagnostics spusťte test řadiče klávesnice (viz část „Diagnostický nástroj Dell Diagnostics“ na straně 46).

**KEYBOARD DATA LINE FAILURE (CHYBA DATOVÉ LINKY KLÁVESNICE).**

V případě externích klávesnic zkontrolujte připojení kabelu. V programu Dell Diagnostics spusťte test řadiče klávesnice (viz část „Diagnostický nástroj Dell Diagnostics“ na straně 46).

### **KEYBOARD STUCK KEY FAILURE**

**(ZASEKNUTÍ KLÁVESY).** V případě externích klávesnic zkontrolujte připojení kabelu. Restartujte počítač a během zavádění systému se nedotýkejte myši ani klávesnice. V programu Dell Diagnostics spusťte test řadiče klávesnice (viz část „Diagnostický nástroj Dell Diagnostics“ na straně 46).

### **MEMORY ADDRESS LINE FAILURE AT ADDRESS, READ VALUE EXPECTING VALUE (CHYBA ADRESNÍHO ŘÁDKU PAMĚTI NA (ADRESA), BYLA OČEKÁVÁNA ČTENÁ HODNOTA (HODNOTA)).**

Paměťový modul může být vadný nebo špatně usazený. Znovu nainstalujte paměťové moduly a v případě potřeby je vyměňte. Další informace najdete v *Servisní příručce* na adrese [support.dell.com](http://support.dell.com).

### **MEMORY ALLOCATION ERROR**

#### **(CHYBA PŘIDĚLENÍ PAMĚTI).**

Software, který se snažíte spustit, je v konfliktu s operačním systémem, jiným programem nebo nástrojem. Vypněte počítač, počkejte 30 sekund a poté jej znovu zapněte. Znovu zkuste spustit program. Pokud se opět zobrazí chybová zpráva, hledejte řešení v dokumentaci k softwaru.

### **MEMORY DATA LINE FAILURE AT ADDRESS, READ VALUE EXPECTING VALUE (CHYBA DATOVÉHO ŘÁDKU PAMĚTI NA (ADRESA), BYLA OČEKÁVÁNA ČTENÁ HODNOTA (HODNOTA)).**

Paměťový modul může být vadný nebo špatně usazený. Znovu nainstalujte paměťové moduly a v případě potřeby je vyměňte. Další informace najdete v *Servisní příručce* na adrese [support.dell.com](http://support.dell.com).

**MEMORY DOUBLE WORD LOGIC FAILURE AT ADDRESS, READ VALUE EXPECTING VALUE (CHYBA LOGIKY DVOJITÉHO SLOVA PAMĚTI NA (ADRESA), BYLA OČEKÁVÁNA ČTENÁ HODNOTA (HODNOTA)).** Paměťový modul může být vadný nebo špatně usazený. Znovu nainstalujte paměťové moduly a v případě potřeby je vyměňte. Další informace najdete v *Servisní příručce* na adrese **support.dell.com**.

**MEMORY ODD/EVEN LOGIC FAILURE AT ADDRESS, READ VALUE EXPECTING VALUE (CHYBA LOGIKY SUDÉHO/LICHÉHO SLOVA PAMĚTI NA (ADRESA), BYLA OČEKÁVÁNA ČTENÁ HODNOTA (HODNOTA)).** Paměťový modul může být vadný nebo špatně usazený. Znovu nainstalujte paměťové moduly a v případě potřeby je vyměňte. Další informace najdete v *Servisní příručce* na adrese **support.dell.com**.

**MEMORY WRITE/READ FAILURE AT ADDRESS, READ VALUE EXPECTING VALUE (CHYBA ZÁPISU/ČTENÍ PAMĚTI NA (ADRESA), BYLA OČEKÁVÁNA ČTENÁ HODNOTA (HODNOTA)).** Paměťový modul může být vadný nebo špatně usazený. Znovu nainstalujte paměťové moduly a v případě potřeby je vyměňte. Další informace najdete v *Servisní příručce* na adrese **support.dell.com**.

**NO BOOT DEVICE AVAILABLE (NENÍ K DISPOZICI ŽÁDNÉ ZAVÁDĚCÍ ZAŘÍZENÍ NEBO ODDÍL).** Počítač nemůže najít pevný disk. Pokud je zaváděcím zařízením pevný disk, zkontrolujte, zda je řádně nainstalován a zda je nastaven jako zaváděcí zařízení.

**NO BOOT SECTOR ON HARD DRIVE (NA PEVNÉM DISKU CHYBÍ ZAVÁDĚCÍ SEKTOR).** Operační systém může být poškozen. Obrat'te se na společnost Dell (viz část „Kontaktování společnosti Dell“ na straně 76).

### **NO TIMER TICK INTERRUPT (NEDOŠLO K PŘERUŠENÍ ČASOVAČE).**

Čip na základní desce může být poškozen. Spusťte testy pevného disku v nástroji Dell Diagnostics (viz část „Diagnostický nástroj Dell Diagnostics“ na straně 46).

### **NOT ENOUGH MEMORY OR RESOURCES. UZAVŘETE NĚKTERÉ PROGRAMY**

**A OPAKUJTE OPERACI.** Máte spuštěno příliš mnoho programů. Uzavřete všechna okna a otevřete program, který chcete použít.

### **OPERATING SYSTEM NOT FOUND (NEBYL NALEZEN OPERAČNÍ SYSTÉM).**

Přeinstalujte pevný disk (viz *Servisní příručka* na adrese **support.dell.com**). Pokud problémy přetrvávají, kontaktujte společnost Dell (více informací v části „Kontaktování společnosti Dell“ na straně 76).

### **OPTIONAL ROM BAD CHECKSUM (NESPRÁVNÝ KONTROLNÍ SOUČET VOLITELNÉ PAMĚTI ROM).**

Došlo k selhání volitelné paměti ROM. Obratě se na společnost Dell (viz část „Kontaktování společnosti Dell“ na straně 76).

### **NEBYLA NALEZENA POŽADOVANÁ KNIHOVNA .DLL.**

V programu který se pokoušíte otevřít, chybí důležitý soubor. Odeberte a poté znovu nainstalujte program.

- 1 Klepněte na tlačítko **Start** systému Windows Vista  → **Ovládací panely** → **Programy** → **Programy a funkce**.
- 2 Vyberte program, který chcete odebrat.
- 3 Klepněte na možnost **Odebrat**.
- 4 V dokumentaci programu vyhledejte pokyny k instalaci a přeinstalujte program.



**SECTOR NOT FOUND (SEKTOR NEBYL NALEZEN).** Operační systém nemůže najít sektor na pevném disku. Na pevném disku může být poškozen buď samotný sektor nebo tabulka FAT. Zkontrolujte strukturu souborů na pevném disku pomocí nástroje pro kontrolu chyb systému Windows. Pokyny naleznete v Nápovědě a podpoře systému Windows (klepněte na tlačítko **Start** → **Nápověda a podpora**). Je-li vadné velké množství sektorů, proveďte zálohu dat (je-li to možné) a přeformátujte pevný disk.

**SEEK ERROR (CHYBA POZICOVÁNÍ HLAVY).** Operační systém nemůže na disku najít konkrétní stopu.

**SHUTDOWN FAILURE (CHYBA PŘI VYPNUTÍ).** Čip na základní desce může být poškozen. Spusťte testy pevného disku v nástroji Dell Diagnostics (viz část „Diagnostický nástroj Dell Diagnostics“ na straně 46).

**TIME-OF-DAY CLOCK LOST POWER (NAPÁJENÍ DENNÍCH HODIN BYLO PŘERUŠENO).** Konfigurační nastavení systému jsou poškozena. Připojte počítač k elektrické zásuvce, aby se baterie mohla nabít. Pokud problém přetrvává, zkuste data obnovit tak, že spustíte a vzápětí ukončíte program nastavení systému (viz *Servisní příručka* na adrese **support.dell.com**). Pokud se zpráva opět zobrazí, obraťte se na společnost Dell (viz část „Kontaktování společnosti Dell“ na straně 76).

**TIME-OF-DAY CLOCK STOPPED (DENNÍ HODINY ZASTAVENY).** Může být nutné vyměnit malou baterii, která slouží k uchování systémových konfiguračních nastavení. Připojte počítač k elektrické zásuvce, aby se baterie mohla nabít. Pokud problémy přetrvávají, kontaktujte společnost Dell (více informací v části „Kontaktování společnosti Dell“ na straně 76).

**TIME-OF-DAY NOT SET – PLEASE RUN THE SYSTEM SETUP PROGRAM (DENNÍ ČAS NENÍ NASTAVEN – SPUSŤTE PROGRAM NASTAVENÍ SYSTÉMU).** Čas nebo datum uložené v programu nastavení systému neodpovídá systémovým hodinám. Opravte nastavení **data** a **času**. Další informace najdete v *Servisní příručce* na adrese **support.dell.com**.

**TIMER CHIP COUNTER 2 FAILED (POČÍTADLO ČIPU ČASOVAČE 2 SELHALO).** Čip na základní desce může být poškozen. Spusťte testy pevného disku v nástroji Dell Diagnostics (viz část „Diagnostický nástroj Dell Diagnostics“ na straně 46).

**UNEXPECTED INTERRUPT IN PROTECTED MODE (NEOČEKÁVANÉ PŘERUŠENÍ V CHRÁNĚNÉM REŽIMU).** Řadič klávesnice může pracovat chybně nebo může být uvolněn modul paměti. Spusťte testy systémové paměti a test řadiče klávesnice v programu Dell Diagnostics (viz část „Diagnostický nástroj Dell Diagnostics“ na straně 46).

**X:\ IS NOT ACCESSIBLE. THE DEVICE IS NOT READY (NELZE PŘISTUPOVAT K DISKU X:\. ZAŘÍZENÍ NENÍ PŘIPRAVENO).** Vložte disk do jednotky a opakujte operaci.

**WARNING: BATTERY IS CRITICALLY LOW (BATERIE JE KRITICKY VYBITÁ).** V baterii dochází energie. Vyměňte baterii nebo připojte počítač k elektrické zásuvce. Pokud tak neučiníte, aktivujte režim hibernace nebo počítač vypněte.

## Systémové zprávy



**POZNÁMKA:** Pokud zobrazené hlášení není uvedeno v tabulce, vyhledejte informace v dokumentaci dodané k operačnímu systému nebo programu, který v počítači pracoval při zobrazení hlášení.

**ALERT! PREVIOUS ATTEMPTS AT BOOTING THIS SYSTEM HAVE FAILED AT CHECKPOINT [NNNN]. FOR HELP IN RESOLVING THIS PROBLEM, PLEASE NOTE THIS CHECKPOINT AND CONTACT DELL TECHNICAL SUPPORT (VÝSTRAHA! PŘEDCHOZÍ POKUSY O SPUŠTĚNÍ TOHOTO SYSTÉMU SE NEZDAŘILY V KONTROLNÍM BODĚ [NNNN]. CHCETE-LI VYŘEŠIT TENTO PROBLÉM, POZNAMENEJTE SI ČÍSLO KONTROLNÍHO BODU A KONTAKTUJTE TECHNICKOU PODPORU SPOLEČNOSTI DELL).**

Počítači se nezdařilo dokončit zaváděcí proceduru třikrát po sobě, v důsledku stejné chyby (pomoc najdete v části „Kontaktování společnosti Dell“ na straně 76).

### **CMOS CHECKSUM ERROR (CHYBA KONTROLNÍHO SOUČTU CMOS).**

Možná porucha základní desky nebo vybitá baterie RTC. Vložte baterii. Další informace najdete v *Servisní příručce* na adrese **support.dell.com** nebo v části „Kontaktování společnosti Dell“ na straně 76.

**CPU FAN FAILURE (PORUCHA VENTILÁTORU CPU).** Porucha ventilátoru procesoru. Vyměňte ventilátor procesoru. Informace najdete v *Servisní příručce* na adrese **support.dell.com**.

### **HARD-DISK DRIVE FAILURE**

#### **(CHYBA JEDNOTKY PEVNÉHO DISKU).**

Možná porucha pevného disku během testu pevného disku POST. Zkontrolujte kabely, přepojte pevné disky nebo vyhledejte informace v části „Kontaktování společnosti Dell“ na straně 76.

### **HARD-DISK DRIVE READ FAILURE**

#### **(CHYBA ČTENÍ JEDNOTKY PEVNÉHO**

**DISKU).** Možná porucha pevného disku během testu zavádění systému (další informace najdete v části „Kontaktování společnosti Dell“ na straně 76).

### **KEYBOARD FAILURE (PORUCHA**

**KLÁVESNICE).** Porucha klávesnice nebo uvolněný kabel klávesnice.

### **NO BOOT DEVICE AVAILABLE**

#### **(NENÍ K DISPOZICI ŽÁDNÉ ZAVÁDĚCÍ**

**ZAŘÍZENÍ NEBO ODDÍL).** Na pevném disku není žádný zaváděcí oddíl, je uvolněn kabel pevného disku nebo neexistuje zaváděcí zařízení.

- Pokud je spouštěcím zařízením pevný disk, zkontrolujte, zda jsou k němu řádně připojeny kabely a zda je nastaven jako spouštěcí zařízení.
- Otevřete program Nastavení systému a ujistěte se, že informace o spouštěcí sekvenci systému jsou správné (viz *Servisní příručka* na adrese [support.dell.com](http://support.dell.com)).

### **NO TIMER TICK INTERRUPT**

#### **(NEDOŠLO K PŘERUŠENÍ ČASOVAČE).**

Čip na základní desce může být vadný nebo se jedná o poruchu základní desky (viz část „Kontaktování společnosti Dell“ na straně 76).

### **USB OVER CURRENT ERROR**

**(CHYBA NADPROUDU USB).** Odpojte zařízení USB. Použijte externí napájecí zdroj pro zařízení USB.

**NOTICE – HARD DRIVE SELF MONITORING SYSTEM HAS REPORTED THAT A PARAMETER HAS EXCEEDED ITS NORMAL OPERATING RANGE. A PARAMETER OUT OF RANGE MAY OR MAY NOT INDICATE A POTENTIAL HARD DRIVE PROBLEM**

**(UPOZORNĚNÍ – AUTODIAGNOSTICKÝ SYSTÉM MONITOROVÁNÍ DISKU NAHLÁSIL, ŽE PARAMETR PŘEKROČIL NORMÁLNÍ PROVOZNÍ ROZSAH. SPOLEČNOST DELL DOPORUČUJE PRAVIDELNĚ ZÁLOHOVAT DATA. PARAMETR JE MIMO ROZSAH NEBO NEMUSÍ INDIKOVAT POTENCIÁLNÍ PROBLÉM PEVNÉHO DISKU).**

Chyba systému S.M.A.R.T, možná porucha pevného disku.

## Řešení potíží s hardwarem a softwarem

Pokud některé zařízení není během spuštění operačního systému rozpoznáno nebo je rozpoznáno, ale není správně nakonfigurováno, můžete k vyřešení nekompatibility použít průvodce řešením potíží s hardwarem.

Průvodce řešením potíží s hardwarem spusťte následujícím způsobem:

- 1 Klepněte na tlačítko **Start** systému Windows Vista  a na příkaz **Nápověda a podpora**.
- 2 Zadejte do pole hledání průvodce řešením potíží s hardwarem a stisknutím klávesy <Enter> spusťte vyhledávání.
- 3 Ve výsledcích hledání vyberte možnost, která nejlépe popisuje váš problém, a postupujte podle zbývajících kroků pro řešení potíží.

### Diagnostický nástroj Dell Diagnostics



**POZOR:** Před manipulací uvnitř počítače si přečtěte bezpečnostní informace dodané s počítačem. Další informace o vhodných bezpečných postupech naleznete na domovské stránce Regulatory Compliance (Soulad s předpisy) na adrese [www.dell.com/regulatory\\_compliance](http://www.dell.com/regulatory_compliance).

### Kdy použít diagnostický program Dell Diagnostics

Dojde-li k problémům s počítačem, než se obrátíte na odbornou pomoc společnosti Dell, proveďte kontrolní kroky v kapitole „Zablokování a problémy se softwarem“ na straně 52 a spusťte diagnostický nástroj Dell Diagnostics.

Doporučujeme si tyto postupy před zahájením práce vytisknout.



**UPOZORNĚNÍ:** Diagnostický nástroj Dell Diagnostics lze použít pouze u počítačů společnosti Dell.



**POZNÁMKA:** Médium Dell *Drivers and Utilities* je doplňkovým vybavením a s vaším počítačem nemuselo být dodáno.

Informace najdete v *Servisní příručce* na adrese **support.dell.com**, kde lze vyhledat informace o konfiguraci svého počítače a ujistit se, že zařízení, které chcete otestovat, se zobrazuje v programu nastavení systému a je aktivní.

Spusťte nástroj Dell Diagnostics z pevného disku nebo z médií Dell *Drivers and Utilities*.

## Spuštění nástroje Dell Diagnostics z pevného disku



**POZNÁMKA:** Pokud počítač nezobrazuje na displeji žádný obraz, vyhledejte informace v části „Kontaktování společnosti Dell“ na straně 76.

- 1 Zkontrolujte, zda je počítač připojen k elektrické zásuvce a zda je tato zásuvka funkční.
- 2 Zapněte (nebo restartujte) počítač.
- 3 Ihned po zobrazení loga DELL™ stiskněte klávesu <F12>. V nabídce po spuštění vyberte možnost **Diagnostika** a stiskněte klávesu <Enter>.



**POZNÁMKA:** Pokud budete čekat příliš dlouho a zobrazí se logo operačního systému, pokračujte, dokud nevidíte pracovní plochu systému Microsoft® Windows®, pak počítač vypněte a operaci opakujte.



**POZNÁMKA:** Jestliže se zobrazí zpráva, že nelze nalézt žádný oddíl s diagnostickými nástroji, spusťte nástroj Dell Diagnostics z média *Drivers and Utilities*.

- 4 Stisknutím libovolné klávesy spustíte diagnostický nástroj Dell Diagnostics z oddílu s diagnostickým nástrojem na pevném disku, pak postupujte podle pokynů na obrazovce.

### Spuštění nástroje Dell Diagnostics z média Dell Drivers and Utilities

- 1 Vložte médium *Drivers and Utilities*.
- 2 Vypněte a restartujte počítač. Ihned po zobrazení loga DELL stiskněte klávesu F12.



**POZNÁMKA:** Pokud budete čekat příliš dlouho a zobrazí se logo operačního systému, pokračujte, dokud nevidíte pracovní plochu systému Microsoft® Windows®, pak počítač vypněte a operaci opakujte.



**POZNÁMKA:** Další kroky změny spouštěcí sekvenci pouze jednou. Při příštím spuštění se systém zavede podle zařízení uvedených v programu nastavení systému.

- 3 Když se zobrazí seznam zařízení k zavedení, vyberte položku **Jednotka CD/DVD/CD-RW** a stiskněte klávesu <Enter>.
- 4 V zobrazené nabídce disku CD-ROM vyberte příkaz **Zavést z disku CD-ROM** a stiskněte klávesu <Enter>.
- 5 Zadáním čísla 1 spusťte nabídku disku CD a pokračujte stisknutím klávesy <Enter>.
- 6 Z očíslovaného seznamu vyberte položku **Spustit 32bitový diagnostický nástroj Dell Diagnostics**. Je-li v seznamu uvedeno několik verzí, zvolte verzi odpovídající vašemu počítači.
- 7 Po zobrazení **hlavní nabídky** diagnostického nástroje Dell Diagnostics zvolte test, který chcete spustit, a postupujte podle pokynů na obrazovce.



## Tipy pro řešení potíží

Při řešení potíží s počítačem postupujte podle těchto základních tipů:

- Pokud jste přidali nebo odebrali součást počítače, než došlo k potížím, prostudujte si postupy pro instalaci a ujistěte se, že součást byla nainstalována správně (viz *Servisní příručka* na adrese **support.dell.com**).
- Pokud zařízení nepracuje, zkontrolujte, zda je řádně připojeno.
- Pokud se na obrazovce zobrazí chybové hlášení, запиšte si jeho přesné znění. Toto hlášení může pomoci personálu technické podpory diagnostikovat problém a vyřešit jej.
- Pokud program zobrazí chybové hlášení, informujte se v dokumentaci k programu.



**POZNÁMKA:** Postupy uvedené v tomto dokumentu byly napsány pro výchozí zobrazení systému Windows, takže se

vás nemusí týkat v případě, že máte počítač Dell nastaven do klasického zobrazení Windows.

## Potíže s napájením



**POZOR:** Před manipulací uvnitř počítače si přečtěte bezpečnostní informace dodané s počítačem. Další informace o vhodných bezpečných postupech naleznete na domovské stránce Regulatory Compliance (Soulad s předpisy) na adrese **www.dell.com/regulatory\_compliance**.

### POKUD KONTROLKA NAPÁJENÍ NESVÍTÍ.

Počítač je vypnutý nebo není napájen.

- Řádně připojte napájecí kabel do konektoru na zadní straně počítače i do síťové zásuvky ve zdi.
- Vyřadte z okruhu ochranná (jistici) zařízení, prodlužovací napájecí kabely a další ochranná napájecí zařízení a ověřte si, zda bez nich počítač řádně pracuje.
- Zkontrolujte, zda jsou používané napájecí rozdvojky připojeny do elektrické zásuvky a zda je rozdvojka zapnuta.
- Zkontrolujte, zda řádně pracuje elektrická zásuvka tak, že do ní připojíte jiné zařízení, například lampu.
- Zkontrolujte, zda jsou napájecí kabely a kabely předního panelu řádně připojeny k základní desce (více informací v *Servisní příručce* k počítači na adrese [support.dell.com](http://support.dell.com)).

### POKUD KONTROLKA NAPÁJENÍ SVÍTÍ MODŘE A POČÍTAČ NEREAGUJE.

- Zkontrolujte, zda je připojen displej a zda je zapnutý.

### POKUD KONTROLKA NAPÁJENÍ BLIKÁ

**MODŘE.** Počítač je v úsporném režimu. Stiskněte klávesu na klávesnici, pohněte myš nebo stiskněte tlačítko napájení a pokračujte v normální práci s počítačem.

### POKUD INDIKÁTOR NAPÁJENÍ BLIKÁ

**ORANŽOVĚ.** Pokud je počítač napájen z externího zdroje, může být zařízení vadně nebo nesprávně nainstalované.

- Vyměňte a poté znovu nainstalujte všechny paměťové moduly (viz *Servisní příručka* na adrese [support.dell.com](http://support.dell.com)).
- Vyměňte a poté znovu nainstalujte rozšiřující karty včetně grafických karet (viz *Servisní příručka* na adrese [support.dell.com](http://support.dell.com)).

**POKUD KONTROLKA NAPÁJENÍ SVÍTÍ ORANŽOVĚ.** Došlo k problému s napájením, zařízení může být vadné nebo nesprávně nainstalované.

- Zkontrolujte, zda je napájecí kabel procesoru připojen bezpečně k napájecímu konektoru na základní desce (viz *Servisní příručka* na adrese **support.dell.com**).
- Zkontrolujte, zda jsou napájecí kabel a kabel předního panelu řádně připojeny ke konektoru na základní desce (viz *Servisní příručka* na adrese **support.dell.com**).

**ODSTRAŇTE ZDROJE PŘÍPADNÉHO RUŠENÍ.** Některé příklady zdrojů rušení:

- Prodlužovací kabely napájení, klávesnice a myši.
- Příliš mnoho zařízení připojených k jedné napájecí rozdvoje.
- Několik napájecích rozdvojek připojených do stejné elektrické zásuvky.

## Potíže s pamětí



**POZOR:** Před manipulací uvnitř počítače si přečtěte bezpečnostní informace dodané s počítačem. Další informace o vhodných bezpečných postupech naleznete na domovské stránce Regulatory Compliance (Soulad s předpisy) na adrese [www.dell.com/regulatory\\_compliance](http://www.dell.com/regulatory_compliance).

**POKUD SE ZOBRAZÍ HLÁŠENÍ O NEDOSTATKU PAMĚTI.**

- Uložte a zavřete všechny otevřené soubory a ukončete všechny nepoužívané spuštěné programy. Pak ověřte, zda se uvedeným postupem potíže vyřeší.
- V dokumentaci k softwaru se informujte o minimálních požadavcích na operační paměť. Pokud je to nutné, nainstalujte dodatečné paměťové moduly (viz *Servisní příručka* na adrese **support.dell.com**).

## Řešení potíží

- Usadte paměťové moduly znovu v jejich patičkách (viz *Servisní příručka* na adrese **support.dell.com**) a ujistěte se, že počítač s pamětí správně komunikuje.
- Spustěte nástroj Dell Diagnostics (viz část „Diagnostický nástroj Dell Diagnostics“ na straně 46).

### POKUD SE SETKÁTE S DALŠÍMI POTÍŽEMI S PAMĚTÍ.

- Usadte paměťové moduly znovu v jejich patičkách (viz *Servisní příručka* na adrese **support.dell.com**) a ujistěte se, že počítač s pamětí správně komunikuje.
- Postupujte podle pokynů k instalaci paměti (viz *Servisní příručka* na adrese **support.dell.com**).
- Ověřte si, že použité paměťové moduly jsou počítačem podporovány. Další informace o typu paměťových modulů podporovaných počítačem najdete v části „Paměť“ na straně 20.

- Spustěte nástroj Dell Diagnostics (viz část „Diagnostický nástroj Dell Diagnostics“ na straně 46).

## Zablokování a problémy se softwarem



**POZOR:** Před manipulací uvnitř počítače si přečtěte bezpečnostní informace dodané s počítačem. Další informace o vhodných bezpečných postupech naleznete na domovské stránce Regulatory Compliance (Soulad s předpisy) na adrese [www.dell.com/regulatory\\_compliance](http://www.dell.com/regulatory_compliance).

## Počítač nelze spustit

**ZKONTROLUJTE, ZDA JE NAPÁJECÍ  
ADAPTÉR ŘÁDNĚ PŘIPOJEN K POČÍTAČI  
A K ELEKTRICKÉ ZÁSUVCE.**

## Počítač přestal reagovat



**UPOZORNĚNÍ:** Pokud řádně nevypnete operační systém, může dojít k ztrátě dat.

**VYPNĚTE POČÍTAČ.** Pokud není možné získat odezvu stisknutím klávesy na klávesnici nebo pohybem myši, stiskněte a podržte tlačítko napájení alespoň 8 až 10 sekund (než se počítač vypne) a pak restartujte počítač.

## Program přestal reagovat

### UKONČETE PROGRAM.

- 1 Současným stisknutím kombinace kláves <Ctrl><Shift><Esc> spustíte Správce úloh a klepněte na kartu **Aplikace**.
- 2 Klepnutím vyberte program, který přestal reagovat, a pak klepněte na tlačítko **Ukončit úkol**.

## Opakované zhroucení programu



**POZNÁMKA:** Většina softwaru se dodává s pokyny pro instalaci v dokumentaci nebo na disku CD či DVD.

### ZKONTROLUJTE DOKUMENTACI

**K SOFTWARE.** V případě potřeby software odinstalujte a znovu nainstalujte.

## Program je určen pro starší verzi operačního systému Microsoft® Windows®

### SPUŠŤTE PRŮVODCE OVĚŘENÍM KOMPATIBILITY PROGRAMŮ.

Průvodce ověřením kompatibility programů nakonfiguruje program tak, aby jej bylo možné spustit v prostředí, které je podobné prostředí operačních systémů jiných než Windows Vista.

## Řešení potíží

- 1 Klepněte na tlačítko **Start**  → **Ovládací panely** → **Programy** → **Použit starší program s touto verzí systému Windows.**
- 2 Na uvítací obrazovce klepněte na tlačítko **Další.**
- 3 Postupujte podle pokynů na obrazovce.

## Zobrazí se modrá obrazovka

**VYPNĚTE POČÍTAČ.** Pokud není možné získat odezvu stisknutím klávesy na klávesnici nebo pohybem myši, stiskněte a podržte tlačítko napájení alespoň 8 až 10 sekund (než se počítač vypne) a pak restartujte počítač.

## Jiné potíže se softwarem

**POKYNY PRO ODSTRANĚNÍ PROBLÉMŮ  
VYHLEDEJTE V DOKUMENTACI  
K SOFTWAREM NEBO SE OBRAŤTE  
NA VÝROBCE SOFTWAREM.**

- Přesvědčte se, zda je program kompatibilní s operačním systémem nainstalovaným v počítači.
- Přesvědčte se, zda počítač splňuje minimální požadavky na hardware, který je nezbytný pro spuštění softwaru. Další informace najdete v dokumentaci k softwaru.
- Přesvědčte se, zda je program řádně nainstalován a nakonfigurován.
- Ověřte, zda nedochází ke konfliktu ovladačů zařízení s programem.
- V případě potřeby software odinstalujte a znovu nainstalujte.

## IHNEDE ZAZÁLOHUJTE SOUBORY.

- Pevný disk, disky CD nebo DVD proveďte antivirovým softwarem.
- Uložte a zavřete všechny otevřené soubory, ukončete všechny spuštěné programy a vypněte počítač prostřednictvím nabídky Start.

## Technická aktualizací služba Dell

Technická aktualizací služba Dell poskytuje aktivní upozornění e-mailem na aktualizace softwaru a hardwaru pro váš počítač. Tato služba je bezplatná a lze přizpůsobit její obsah, formát a frekvenci doručování upozornění.

Chcete-li se přihlásit k Technické aktualizací službě Dell, navštivte webové stránky [support.dell.com/technicalupdate](http://support.dell.com/technicalupdate).

## Centrum podpory společnosti Dell

Centrum podpory společnosti Dell vám pomůže najít služby, podporu a specifické systémové informace, které potřebujete. Bližší informace o Centru podpory společnosti Dell a dostupných nástrojích pro podporu naleznete na kartě **Services** na webové stránce [support.dell.com](http://support.dell.com).

Aplikaci spusťte klepnutím na ikonu  na hlavním panelu. Úvodní stránka nabízí tyto odkazy:

- Self Help (řešení potíží, zabezpečení, výkon systému, síť/internet, záloha/obnova a Windows Vista)
- Alerts (upozornění technické podpory vztahující se na váš počítač)
- Assistance from Dell (technická podpora pomocí nástroje DellConnect™, zákaznický servis, školení a výukové programy, nápověda k programu Dell on Call s běžnými postupy a online sken pomocí nástroje PCCheckUp)
- About Your System (dokumentace k systému, informace o záruce, systémové informace, upgrady a příslušenství)

## Řešení potíží

V horní části úvodní stránky Centra podpory společnosti Dell je zobrazeno modelové číslo vašeho systému spolu se servisním štítkem a expresním servisním kódem.

Bližší informace o Centru podpory společnosti Dell naleznete v Průvodci technologiemi Dell. Ten je dostupný v Nápovědě a podpoře systému Windows (**Start**→ **Nápověda a podpora**) a na webových stránkách podpory společnosti Dell (**support.dell.com**).



# Přeinštalování softwaru

## Ovladače

### Identifikace ovladačů

Pokud se setkáte s obtížemi s některým zařízením, určete, zda je zdrojem problému ovladač, a v případě potřeby jej aktualizujte.

- 1 Klepněte na tlačítko **Start** systému Windows Vista™  a pak pravým tlačítkem klepněte na položku **Počítač**.
- 2 Klepněte na tlačítko **Vlastnosti** → **Správce zařízení**.



**POZNÁMKA:** Může se zobrazit okno **Řízení uživatelských účtů**. Pokud jste k počítači přihlášení jako správce, klepněte na tlačítko **Pokračovat**; v opačném případě se obraťte na správce a poté pokračujte.

Procházejte seznamem a zjistěte, zda je u některého zařízení zobrazen vykřičník (žlutý kruh s vykřičníkem [!]) u ikony zařízení.

Pokud se vykřičník nachází vedle názvu zařízení, může být třeba přeinštalovat ovladač nebo nainštalovat novou verzi ovladače (viz část „Přeinštalace ovladačů a nástrojů“ na straně 57).

### Přeinštalace ovladačů a nástrojů



**UPOZORNĚNÍ:** Stránky webové podpory společnosti Dell na adrese **support.dell.com** a médium *Drivers and Utilities* poskytují schválené ovladače pro počítače Dell™. Pokud nainštalujete ovladače z jiného zdroje, nemusí počítač pracovat správně.

### Návrat k předchozí verzi ovladače zařízení

- 1 Klepněte na tlačítko **Start** systému Windows Vista  a pravým tlačítkem klepněte na položku **Počítač**.
- 2 Klepněte na tlačítko **Vlastnosti** → **Správce zařízení**.



**POZNÁMKA:** Může se zobrazit okno **Řízení uživatelských účtů**. Pokud jste k počítači přihlášení jako správce, klepněte na tlačítko **Pokračovat**; v opačném případě se obraťte na správce a aktivujte Správce zařízení.

- 3 Pravým tlačítkem myši klepněte na zařízení, pro které byl nainstalován nový ovladač, a klepněte na tlačítko **Vlastnosti**.
- 4 Klepněte na kartu **Ovladače** → **Vrátit změny ovladače**.

Pokud funkce Vrátit změny ovladače nevyřeší vzniklé potíže, použijte funkci Obnova systému (viz část „Obnovení operačního systému“ na straně 61) a vraťte počítač do stavu, ve kterém se nacházel před instalací nového ovladače.

### Použití média Drivers and Utilities

Pokud používáte funkci Vrátit změny ovladače zařízení nebo Obnovení systému (viz část „Obnovení operačního systému“ na straně 61), ale potíže přetrvávají, přinstalujte ovladač pomocí média „*Drivers and Utilities*“.

- 1 Po zobrazení pracovní plochy systému Windows vložte médium *Drivers and Utilities*.  
Pokud médium *Drivers and Utilities* používáte poprvé, přejděte na krok 2. Pokud ne, přejděte na krok 5.

- 2 Když ſe ſpuſtí inſtalační program média *Drivers and Utilities*, postupujte podle výzev na obrazovce.



**POZNÁMKA:** Ve většině případů ſe program v médiu *Drivers and Utilities* ſpuſtí automaticky. Pokud k tomu nedojde, ſpuſťte nástroj Průzkumník Windows, klepněte na adresář média a zobrazte jeho obsah a pak poklepejte na ſoubor **autorcd.exe**.

- 3 Jakmile ſe zobrazí okno **Průvodce InstallShield dokončen**, vyjměte médium *Drivers and Utilities* a klepnutím na tlačítko **Dokončit** restartujte počítač.
- 4 Jakmile ſe zobrazí pracovní plocha ſystému Windows, vložte znovu médium *Drivers and Utilities*.

- 5 Na obrazovce **Uvítání majitele ſystému Dell** klepněte na tlačítko **Další**.



**POZNÁMKA:** Program *Ovladače a nástroje* zobrazí ovladače pouze pro hardware, který je v počítači nainſtalován. Pokud nainſtalujete další hardware, ovladače nového hardwaru nemusí být zobrazeny. Pokud nejsou tyto ovladače zobrazeny, ukončete program média *Drivers and Utilities*. Informace o ovladačích najdete v dokumentaci dodané ſe zařízením.

Zobrazí ſe zpráva, že médium *Drivers and Utilities* detekuje hardware v počítači. Ovladače použité v počítači jsou automaticky zobrazeny v nabídce **Moje ovladače – disk CD Zdroje identifikoval tyto ſoučásti v okně ſystému**.

## Přeinstalování softwaru

- 6 Klepněte na ovladač, který chcete přeinstalovat, a postupujte podle pokynů na obrazovce.

Pokud konkrétní ovladač není na seznamu, není operačním systémem vyžadován.

### Ruční přeinstalace ovladačů

Po rozbalení souborů ovladačů na pevný disk způsobem popsáným v předchozí části:

- 1 Klepněte na tlačítko **Start** systému Windows Vista  a pravým tlačítkem klepněte na položku **Počítač**.
- 2 Klepněte na tlačítko **Vlastnosti** → **Správce zařízení**.



**POZNÁMKA:** Může se zobrazit okno **Řízení uživatelských účtů**. Pokud jste k počítači přihlášení jako správce, klepněte na tlačítko **Pokračovat**; jinak požádejte správce o spuštění Správce zařízení.

- 3 Poklepejte na typ zařízení, pro které instalujete ovladač (například **Audio** nebo **Video**).
- 4 Poklepejte na název zařízení, pro které instalujete ovladač.
- 5 Klepněte na kartu **Ovladač** → **Aktualizovat ovladač** → **Vyhledat ovladač v počítači**.
- 6 Klepněte na tlačítko **Procházet** a vyhledejte v počítači místo, do kterého jste uložili soubory ovladače.
- 7 Když se zobrazí vhodný ovladač, klepněte na název ovladače → **OK** → **Další**.
- 8 Klepněte na tlačítko **Dokončit** a restartujte počítač.

## Obnovení operačního systému

Operační systém můžete obnovit následujícími způsoby:

- Funkce Obnovení systému Windows vrací počítač do předchozího funkčního stavu, aniž by přitom byly ovlivněny datové soubory. Funkci Obnovení systému použijte jako první řešení pro obnovení operačního systému a zachování datových souborů.
- Pokud jste s počítačem obdrželi médium Operační systém, můžete je použít k obnovení operačního systému. Pokud však použijete disk operačního systému, dojde také k odstranění všech dat na pevném disku. Disk použijte *pouze* v případě, že funkce Obnovení systému nevyřešila problém s operačním systémem.

## Používání funkce Obnovení systému Microsoft® Windows®

Operační systémy Windows nabízejí funkci Obnovení systému, která umožňuje návrat počítače do dřívějšího provozního stavu (bez ovlivnění datových souborů) v případě, že změníte hardware, software nebo další nastavení systému a dojde k tomu, že se počítač dostane do nežádoucího provozního stavu. Všechny změny, které funkce Obnovení systému v počítači provede, jsou zcela vratné.



**UPOZORNĚNÍ:** Datové soubory pravidelně zálohujte. Funkce Obnovení systému nesleduje ani neobnovuje datové soubory.



**POZNÁMKA:** Postupy uvedené v tomto dokumentu byly napsány pro výchozí zobrazení systému Windows, takže nemusí odpovídat vaší situaci v případě, že jste v počítači Dell™ nastavili klasické zobrazení systému Windows.



**POZNÁMKA:** Nastavte počítač Dell™ na klasické zobrazení Windows.

### Spuštění obnovení systému

- 1 Klepněte na tlačítko **Start** .
- 2 Do pole Zahájit hledání zadejte text *Obnovení systému* a stiskněte klávesu <Enter>.



**POZNÁMKA:** Může se zobrazit okno **Řízení uživatelských účtů**. Pokud jste k počítači přihlášení jako správce, klepněte na tlačítko **Pokračovat**; v opačném případě kontaktujte správce a poté pokračujte.

- 3 Klepněte na tlačítko **Další** a postupujte podle zbývajících pokynů na obrazovce.

V případě, že nástroj Obnovení systému problém nevyřešil, můžete poslední akci obnovení systému vrátit zpět (viz část „Vrácení posledního obnovení systému“ na straně 62).

### Vrácení posledního obnovení systému



**UPOZORNĚNÍ:** Před vrácením posledního obnovení systému uložte a zavřete všechny otevřené soubory a ukončete všechny spuštěné programy. Dokud nebude obnovení dokončeno, neměňte, nespouštějte ani neodstraňujte žádné soubory ani programy.

- 1 Klepněte na tlačítko **Start** .
- 2 Do pole Zahájit hledání zadejte text *Obnovení systému* a stiskněte klávesu <Enter>.
- 3 Klepněte na tlačítko **Vrátit poslední obnovení zpět** a potom klepněte na tlačítko **Další**.

## Použití média Operační systém Než začnete

Pokud chcete vyřešit problém novou instalací operačního systému Windows, při které by se znovu nainstaloval ovladač, zkuste nejprve použít nástroj Vrátit změny ovladače zařízení v systému Windows. Viz „Návrat k předchozí verzi ovladače zařízení“ na straně 58. Pokud nástroj Vrátit změny ovladače zařízení problém neodstraní, vraťte pomocí nástroje Obnovení systému Microsoft Windows operační systém do funkčního stavu, ve kterém byl před instalací nového ovladače zařízení. Viz „Používání funkce Obnovení systému Microsoft® Windows®“ na straně 61.



**UPOZORNĚNÍ:** Než provedete instalaci, zazálohujte všechny datové soubory na primárním pevném disku. U běžných konfigurací jednotky pevného disku je primární pevný disk první disk rozpoznaný počítačem.

K přinstalaci systému Windows potřebujete médium Dell™ Operační systém a médium Dell *Drivers and Utilities*.



**POZNÁMKA:** Médium Dell *Drivers and Utilities* obsahuje ovladače, které byly nainstalovány při sestavování počítače. Médium Dell *Drivers and Utilities* použijte k zavedení všech požadovaných ovladačů. V závislosti na oblasti, ve které jste si počítač objednali, a na tom, zda jste si vyžádali média, nemusí být médium Dell *Drivers and Utilities* a médium Dell Operační systém s počítačem dodáno.

### Přinstalace systému Windows

Nová instalace může trvat 1 až 2 hodiny. Po dokončení nové instalace operačního systému bude třeba znovu nainstalovat ovladače zařízení, antivirové programy a ostatní software.

- 1 Uložte a zavřete všechny otevřené soubory a ukončete všechny spuštěné aplikace.
- 2 Vložte médium s operačním systémem.
- 3 Pokud se zobrazí zpráva *Instalace systému Windows*, klepněte na tlačítko **Konec**.
- 4 Restartujte počítač.

Ihned po zobrazení loga DELL™ stiskněte klávesu <F12>.



**POZNÁMKA:** Pokud budete čekat příliš dlouho a zobrazí se logo operačního systému, pokračujte, dokud nevidíte pracovní plochu systému Microsoft® Windows®, pak počítač vypněte a operaci opakujte.



**POZNÁMKA:** Další kroky změni spouštěcí sekvenci pouze jednou. Při příštím spuštění se systém zavede podle zařízení uvedených v programu nastavení systému.

- 5 Když se zobrazí seznam zařízení k zavedení, vyberte položku **CD/DVD/CD-RW Drive** (Jednotka CD/DVD/CD-RW) a stiskněte klávesu <Enter>.
- 6 Stisknutím libovolného tlačítka **zaveďte systém z disku CD-ROM** a podle pokynů na obrazovce instalaci dokončete.



## Vyhledávání informací



**POZNÁMKA:** Některé funkce nebo média jsou volitelná a nemusela být s tímto počítačem dodána. Některé funkce nebo média pravděpodobně nebudou v některých zemích k dispozici.



**POZNÁMKA:** Dodatečné informace byly pravděpodobně dodány s počítačem.

Dokument/Média/Štítek	Obsah
<p><b>Servisní štítek/ Kód expresní služby</b></p> <p>Servisní štítek/kód expresní služby je umístěn na vašem počítači.</p>	<ul style="list-style-type: none"> <li>• Servisní štítek slouží k identifikaci počítače na webové stránce <b>support.dell.com</b> a při kontaktování podpory</li> <li>• Při volání na technickou podporu zadáním kódu expresní služby nasměrujete hovor na příslušné oddělení</li> </ul> <p><b>POZNÁMKA:</b> Servisní štítek/kód expresní služby je umístěn na počítači.</p>

Dokument/Média/Štítek	Obsah
<p><b>Médium Drivers and Utilities</b></p> <p>Médium <i>Drivers and Utilities</i> je disk CD nebo DVD, který mohl být dodán s počítačem.</p>	<ul style="list-style-type: none"><li>• Diagnostický program pro počítač</li><li>• Ovladače pro počítač</li><li>• Aktualizace ovladačů a dokumentace jsou k dispozici na webové stránce <b>support.dell.com</b>.</li><li>• Notebook System Software (NSS)</li><li>• Soubory Readme</li></ul> <p><b>POZNÁMKA:</b> Médium může obsahovat soubory Readme, které poskytují nejnovější informace o technických změnách počítače nebo rozšířené technické referenční materiály pro technické pracovníky a pokročilé uživatele.</p>
<p><b>Médium s operačním systémem</b></p> <p>Médium Operační systém je disk CD nebo DVD, který byl dodán k vašemu počítači.</p>	<p>Přehled instalace operačního systému</p>

Dokument/Média/Štítek	Obsah
<b>Dokumentace s bezpečnostními pokyny, předpisy, informacemi o záruce a informacemi o podpoře</b>	<ul style="list-style-type: none"><li>• Informace o záruce</li><li>• Podmínky (pouze USA)</li><li>• Bezpečnostní pokyny</li><li>• Informace o předpisech</li><li>• Informace o ergonomii</li><li>• Licenční smlouva s koncovým uživatelem</li></ul>
Tento typ informací může být dodán s počítačem. Další informace o předpisech najdete na webu <b>www.dell.com</b> na domovské stránce Regulatory Compliance (Soulad s předpisy) na této adrese: <b>www.dell.com/regulatory_compliance</b> .	
<b>Servisní příručka</b>	<ul style="list-style-type: none"><li>• Odstraňování a výměna součástí</li><li>• Konfigurace systému</li><li>• Odstraňování a řešení problémů</li></ul>
<i>Servisní příručku svého počítače můžete najít na adrese <b>support.dell.com</b>.</i>	

Dokument/Média/Štítek	Obsah
<b>Průvodce technologiemi Dell</b> Příručka <i>Průvodce technologiemi Dell</i> je k dispozici na webu <b>support.dell.com</b> .	<ul style="list-style-type: none"><li>• Informace o operačním systému</li><li>• Použití a správa zařízení</li><li>• Informace o technologiích RAID, Internetu, bezdrátové technologii Bluetooth<sup>®</sup>, e-mailu, sítích a dalších.</li></ul>
<b>Licenční štítek systému Microsoft<sup>®</sup> Windows<sup>®</sup></b> Licenční štítek systému Microsoft Windows je umístěn na počítači.	<ul style="list-style-type: none"><li>• Poskytuje produktový kód operačního systému.</li></ul>

# Získání nápovědy

## Získání pomoci



**POZOR: Potřebujete-li sejmout kryt počítače, odpojte nejdříve napájecí kabel počítače a kabel modemu od elektrických zásuvek. Postupujte podle bezpečnostních pokynů dodaných s počítačem.**

Pokud se setkáte při práci s počítačem s potížemi, proveďte následující kroky a pokuste se problém diagnostikovat a vyřešit:

- 1 Informace a postupy týkající se potíží, se kterými jste se setkali, najdete v části „Tipy pro řešení potíží“ na straně 49.
- 2 Postupy spuštění nástroje Dell Diagnostics najdete v části „Diagnostický nástroj Dell Diagnostics“ na straně 46.
- 3 Vyplňte část „Diagnostický kontrolní seznam“ na straně 75.

- 4 Jako nápovědu při instalaci a řešení potíží využijte rozsáhlou sadu online služeb, které jsou dostupné na stránkách podpory Dell Support ([support.dell.com](http://support.dell.com)). Viz také část „Online služby“ na straně 71, kde je uveden další rozsáhlý seznam online služeb a funkcí podpory společnosti Dell.
- 5 Pokud předchozí kroky potíže nevyřešily, najdete informace také v části „Kontaktování společnosti Dell“ na straně 76.



**POZNÁMKA:** Kontaktujte podporu společnosti Dell telefonicky v blízkosti postiženého počítače, aby vám pracovník podpory mohl pomoci se všemi potřebnými postupy.



**POZNÁMKA:** Systém kódu expresní služby společnosti Dell nemusí být ve všech zemích k dispozici.

Na výzvu automatizovaného telefonního systému společnosti Dell zadejte svůj kód expresní služby a váš telefonát bude přeměřován přímo k odpovědnému pracovníkovi podpory. Pokud nemáte kód expresní služby k dispozici, otevřete složku **Dell Accessories**, poklepejte na ikonu **Express Service Code** a postupujte podle pokynů.

Informace o používání služeb podpory společnosti Dell naleznete v dokumentu „Technická podpora a zákaznický servis“ na straně 70.



**POZNÁMKA:** Některé z následujících služeb nejsou vždy dostupné na všech místech mimo kontinentální část USA. Informace o dostupnosti vám poskytne místní zástupce společnosti Dell.

## Technická podpora a zákaznický servis

Služba podpory Dell je vám k dispozici pro vaše otázky o hardwaru Dell™. Náš personál podpory využívá počítačové diagnostické nástroje, pomocí kterých vám může poskytnout rychlé a přesné odpovědi.

Chcete-li kontaktovat služby podpory společnosti Dell, informujte se v části „Než zavoláte“ na straně 74, využijte kontaktní informace pro svou oblast nebo si projděte webovou stránku **support.dell.com**.

## Online služby

Informace o produktech a službách Dell můžete nalézt na následujících stránkách:

[www.dell.com](http://www.dell.com)

[www.dell.com/ap](http://www.dell.com/ap) (pouze země Asie/  
Pacifické oblasti)

[www.dell.com/jp](http://www.dell.com/jp) (pouze Japonsko)

[www.euro.dell.com](http://www.euro.dell.com) (pouze Evropa)

[www.dell.com/la](http://www.dell.com/la) (pouze země Latinské  
Ameriky a Karibské oblasti)

[www.dell.ca](http://www.dell.ca) (pouze Kanada)

Podpora společnosti Dell je přístupná prostřednictvím následujících webových stránek a e-mailových adres:

- Stránky podpory Dell:  
[support.dell.com](http://support.dell.com)  
[support.apj.dell.com](http://support.apj.dell.com) (pouze pro oblast  
Asia Tichomoří a Japonsko)  
[support.jp.dell.com](http://support.jp.dell.com) (pouze Japonsko)  
[support.euro.dell.com](http://support.euro.dell.com) (pouze Evropa)

- E–mailové adresy podpory společnosti Dell:  
[mobile\\_support@us.dell.com](mailto:mobile_support@us.dell.com)  
[support@us.dell.com](mailto:support@us.dell.com)  
[suporte@dell.com](mailto:suporte@dell.com) (Brazílie)  
[la-techsupport@dell.com](mailto:la-techsupport@dell.com) (pouze země  
Latinské Ameriky a Karibiku)  
[apsupport@dell.com](mailto:apsupport@dell.com) (pouze pro oblast  
Asie a Tichomoří)
- E–mailové adresy marketingového a prodejního oddělení společnosti Dell:  
[apmarketing@dell.com](mailto:apmarketing@dell.com) (pouze pro oblast  
Asie a Tichomoří)  
[sales\\_canada@dell.com](mailto:sales_canada@dell.com) (pouze Kanada)
- Anonymní přístup k serveru FTP:  
[ftp.dell.com](http://ftp.dell.com) – přihlaste se jako uživatel  
`anonymous` a použijte svou e-mailovou  
adresu jako heslo

### Služby AutoTech

Automatizované služby podpory společnosti Dell – AutoTech – poskytují nahrané odpovědi na nejčastější otázky zákazníků společnosti Dell týkající se přenosných nebo stolních počítačů.

když zavoláte službu AutoTech, použijte telefon s tónovou volbou a vyberte téma, které odpovídá vaší otázce. Telefonní číslo, na které můžete volat ve své oblasti, najdete v části „Kontaktování společnosti Dell“ na straně 76.

### Automatizovaná služba stavu objednávek

Chcete-li si ověřit stav své objednávky produktů společnosti Dell, přejděte na stránky **support.dell.com** nebo kontaktujte telefonicky automatizovanou službu stavu objednávky. Nahraná zpráva vás vyzve k zadání informací potřebných pro vyhledání objednávky a sdělení informací o jejím stavu. Telefonní číslo, na které můžete volat ve své oblasti, najdete v části „Kontaktování společnosti Dell“ na straně 76.

### Problémy s objednávkou

Pokud máte nějaký problém s objednávkou, například chybějící součásti, nesprávné součásti nebo nesprávnou fakturu, kontaktujte zákaznickou podporu společnosti Dell. Před telefonátem si připravte fakturu nebo balicí list. Telefonní číslo pro vaši oblast najdete v části „Kontaktování společnosti Dell“ na straně 76.

### Informace o produktech

Pokud potřebujete informace o dalších produktech společnosti Dell nebo pokud chcete podat objednávku, navštivte webové stránky společnosti Dell na adrese **www.dell.com**. Informace o telefonním čísle, na které můžete ve své oblasti zavolat nebo na kterém si můžete promluvit s místním prodejním specialistou, najdete v části „Kontaktování společnosti Dell“ na straně 76.



## Vracení položek do záruční opravy nebo dobropis

Všechny vrácené položky, určené k opravě nebo k vrácení částky, následujícím způsobem.

- 1 Telefonicky získáte u společnosti Dell číslo oprávnění pro vrácení materiálu, které pak uveďte zřetelně na dobře viditelném místě na krabici.  
Telefonní číslo, na které můžete volat ve své oblasti, najdete v části „Kontaktování společnosti Dell“ na straně 76. Přiložte kopii faktury a dopis popisující důvod vrácení.
- 2 Přiložte také kopii Diagnostického kontrolního seznamu (viz část „Diagnostický kontrolní seznam“ na straně 75) uvádějící všechny testy, které jste provedli, a všechny chybové zprávy zaznamenané nástrojem Dell Diagnostics (viz část „Kontaktování společnosti Dell“ na straně 76).

- 3 Přiložte veškeré příslušenství, které náleží k vrácené položce (napájecí kabely, softwarová média, příručky atd.), pokud vracíte zboží k úhradě vámi zaplacené částky (dobropisem).
- 4 Zabalte vrácené zařízení do originálního nebo jiného vhodného obalu.

Jste povinni zaplatit přepravní náklady. Jste také odpovědní za pojištění vrácených produktů a přejímáte rizika za případnou ztrátu při přepravě do společnosti Dell. Balíky zasílané na dobírku nejsou přijímány.

Vracené zboží, u kterého bude chybět některá z výše požadovaných položek, bude v přijímacím doku společnosti Dell odmítnuto a vráceno na vaši adresu.

### Než zavoláte



**POZNÁMKA:** Připravte si kód expresní služby. Kód pomůže automatizovanému systému telefonní podpory společnosti Dell ke správnému přesměrování telefonátu. Můžete být požádáni o zadání informací ze servisního štítku (obvykle je umístěn na dolní nebo zadní straně počítače).

Nezapomeňte vyplnit Diagnostický kontrolní seznam (viz část „Diagnostický kontrolní seznam“ na straně 75). Pokud to je možné, zapněte počítač před zavoláním technické podpory společnosti Dell a zavolejte z takového telefonního přístroje, který je v blízkosti počítače. Můžete být požádáni o zadání některých příkazů na klávesnici, předávání podrobných informací během prováděných operací nebo vyzkoušení jiných postupů

odstraňování poruch, které můžete provést pouze v daném počítači. Zkontrolujte, zda je k dispozici dokumentace k počítači.



**POZOR: Před manipulací uvnitř počítače postupujte podle bezpečnostních pokynů v dokumentaci dodané s počítačem.**

**Diagnostický kontrolní seznam**

Jméno:

Datum:

Adresa:

Telefonní číslo:

Servisní štítek (čárový kód na dolní nebo zadní straně počítače):

Kód expresní služby:

Číslo oprávnění pro vrácení materiálu (pokud je poskytnuto technikem podpory Dell):

Operační systém a verze:

Zařízení:

Rozšiřující karty:

Jste připojeni k síti? Ano/Ne

Síť, verze a síťový adaptér:

Programy a verze:

Informujte se v dokumentaci k operačnímu systému a stanovte obsah spouštěcích souborů systému. Pokud je počítač připojen k tiskárně, vytiskněte každý soubor. V opačném případě před kontaktováním společnosti Dell zaznamenejte obsah každého souboru.

Chybová hlášení, zvukové kódy nebo diagnostické kódy:

Popis problému a postupy řešení potíží, které jste provedli:

# Kontaktování společnosti Dell



**POZNÁMKA:** Pokud nemáte aktivní internetové připojení, můžete najít kontaktní informace na nákupní faktuře, balicím seznamu, účtence nebo v produktovém katalogu společnosti Dell.

Společnost Dell poskytuje několik možností podpory a služeb online nebo pomocí telefonu. Dostupnost se liší v závislosti na zemi a produktu a některé služby nemusí být ve vaší oblasti k dispozici. Chcete-li kontaktovat společnost Dell s dotazem týkajícím se prodeje, technické podpory nebo zákaznických služeb:

- 1 Navštivte stránky **support.dell.com**, ověřte zemi a oblast v rozevírací nabídce **Vyberte zemi/oblast** v dolní části stránky.
- 2 Klepněte na tlačítko **Contact US** na levé straně stránky a vyberte příslušnou službu nebo odkaz na podporu podle potřeby.
- 3 Vyberte si pro vás pohodlnou metodu kontaktování společnosti Dell.

# Rejstřík

## A

aktualizace  
software a hardware, 55

## B

baterie  
vyjmutí, 11

bezpečnostní informace, 67

bezpečnostní oko  
popis, 10

## D

Dell  
aktualizace softwaru, 55  
kontaktování, 69, 76  
nástroj Support Utility, 55  
služby technické a zákaznické podpory, 70  
technická aktualizací služba, 55

DellConnect, 71

Diagnostický nástroj Dell Diagnostics, 46

diagnostický nástroj Dell Diagnostics  
spouštění z média Drivers and Utilities, 48  
spouštění z pevného disku, 47

diagnostika  
Dell, 46

displej  
popis, 7

dokumentace, 65

## Rejstřík

Průvodce technologiemi Dell, 68  
Servisní příručka, 67-68

### I

informace o ergonomii, 67  
informace o podpoře, 67  
informace o předpisech, 67  
informace o záruce, 67  
Internet  
připojení, 15

### K

Kód expresní služby, 65  
konektor IEEE 1394  
popis, 9  
kontaktování společnosti Dell, 69, 76

### L

Licenční smlouva s koncovým  
uživatelé (EULA), 67  
licenční štítek, 68  
Licenční štítek systému  
Microsoft Windows, 68

### M

médium Drivers and Utilities, 58, 66, 66  
diagnostický nástroj Dell Diagnostics, 46

**N**

- napájení
  - řešení potíží, 49
  - stavy kontrolky napájení, 49
- nastavení
  - počítač, 13
  - rychlé nastavení, 13

**O**

- operační systém
  - médium, 63
- ovladače, 57
  - identifikace, 57
  - médium Drivers and utilities, 66
  - návrat k předchozí verzi, 58
  - přinstalace, 57

**P**

- paměť
  - řešení potíží, 51
- Podmínky, 67
- podpora, 69
  - DellConnect, 71
  - kontaktování společnosti Dell, 76
  - oblastní, 71
  - online služby, 71
  - služby technické a zákaznické podpory, 70
- pohled
  - čelní, 5–6
  - zezadu, 8
- produktový kód operačního systému, 68
- Průvodce technologiemi Dell, 68
- průvodci
  - průvodce kompatibilitou programů, 53
- přinstalace
  - ovladače a nástroje, 57
  - software, 57

### připojení

- Internet, 15
- napájecí adaptér, 14
- síť, 15
- síťový kabel, 14
- zařízení USB, 14

## R

- řešení potíží, 33, 67
  - diagnostický nástroj Dell Diagnostics, 46
  - havárie programu, 52
  - chybová hlášení, 33
  - modrá obrazovka, 54
  - napájení, 49
  - paměť, 51
  - počítač nereaguje, 52
  - programy a kompatibilita
    - se systémem Windows, 53
  - software, 52-54
  - stavy kontrolky napájení, 49
  - typy, 49

## S

- Servisní příručka, 67-68
- Servisní štítek, 65
- síťový konektor
  - popis, 10
- sítě
  - připojení, 15
- software
  - aktualizace, 55
  - potíže, 53
  - přehled, 57
  - řešení potíží, 53-54
- specifikace
  - baterie, 26
  - displej, 24
  - dotyková podložka, 26
  - informace o systému, 20
  - klávesnice, 26
  - komunikace, 22
  - napájecí adaptér, 28



specifikace (*Pokračování*)

paměť, 20

porty a konektory, 21

procesor, 19

prostředí, 30

rozměry, 29

video, 23

vše, 19

zvuk, 23

## systém Windows Vista

průvodce kompatibilitou programů, 53

## Systémový software notebooku, 66

**T**

telefonní čísla, 76

tyčinka, tlačítka dotykové  
podložky popis, 6**V**

vyhledávání informací, 65

